

## Паспорт Механического Противоугонного Устройства «FORTUS» ML 5010KIT.

Марка а/м	Hyundai	
Модель а/м	Creta	
Год начала производства а/м	2016	
Год окончания производства а/м	-	
Тип КПП а/м	типтроник	
Комментарий к модификации МПУ "Fortus"	-	
Модель (номер) МПУ "Fortus"	ML 5010KIT	

### Комплектация МПУ «FORTUS» ML 5010KIT.

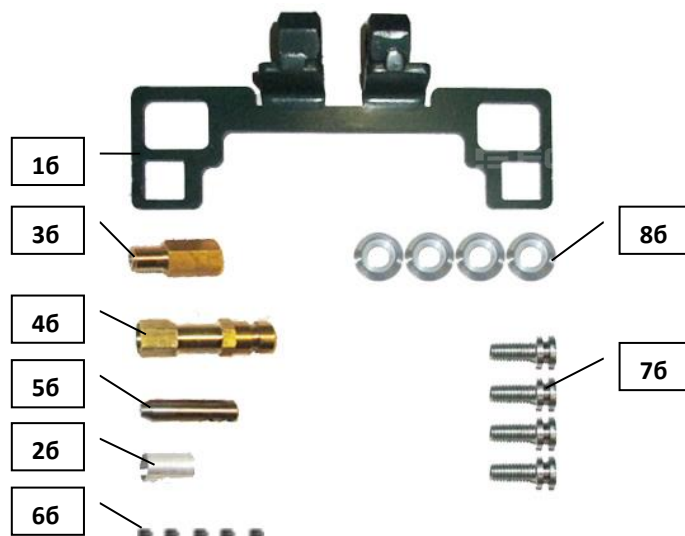

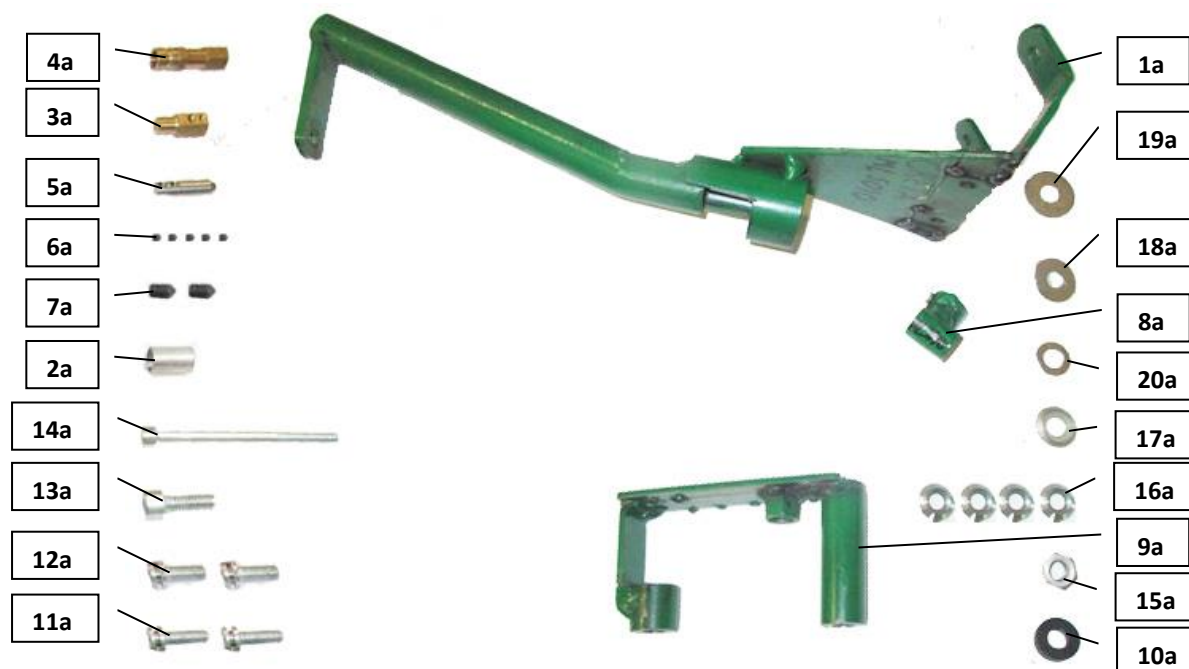

п/п	Наименование	Кол-во	п/п	Наименование	Кол-во
1	Замок	1	13а	Винт М8х30	1
2	Комплект ключей с кодовой картой	1	14а	Винт М6х75	1
3	Хомут большой	3	15а	Гайка срывная М8	1
4	Хомут малый	4	16а	Шайба защитная 6	4
5	Саморез 4,2х12	9	17а	Шайба защитная 8	1
6	Наклейка №1	1	18а	Шайба 6	1
7	Наклейка №2	1	19а	Шайба 8	1
8	Ключ шестигранный	1	20а	Шайба 10	1
1а	Кронштейн замка	1	16	Кронштейн	1
2а	Втулка разрезная	1	26	Втулка разрезная	1
3а	Втулка регулировочная	1	36	Втулка регулировочная	1
4а	Втулка шестигранная	1	46	Втулка шестигранная	1
5а	Ригель	1	56	Ригель	1
6а	Винт М4х4	5	66	Винт М4х4	5
7а	Винт М6х10	2	76	Винт срывной М6х15	4
8а	Хомут	1	86	Шайба защитная 6	4
9а	Кронштейн	1			
10а	Проставка	1			
11а	Винт срывной М6х18	2			
12а	Винт срывной М6х20	2			

**Перед началом работ:** внимательно ознакомьтесь с инструкцией по установке данного замка; проверьте соответствие внешнего вида консоли автомобиля, ее элементов, подрулевого пространства и подкапотного пространства фотографиям, размещенным в данной инструкции. Проверьте работоспособность МПУ.

Замок предназначен для блокирования КПП и дополнительной защиты капота автомобиля от вскрытия. Постановка на охрану осуществляется нажатием на цилиндр замка, а снятие с охраны – поворотом ключа и вытягиванием цилиндра из корпуса замка. При движении автомобиля замок капота должен быть разблокирован.



**1.** Снимите накладку консоли и открутите два болта крепления блока предохранителей



**2.** Снимите пыльник троса штатного замка капота



**3.** Пропустите два троса замка (поз. 1) в кронштейн (поз. 1а)



**4.** Установите корпус замка (поз. 1) на кронштейне (поз. 1а) и закрепите болтами (поз. 11а) с шайбами (поз. 16а)



**5.** Установите проставку (поз. 10а) на штатную шпильку



**6.** Открутите болт крепления хомута патрубка воздушного фильтра. Отсоедините патрубок воздушного фильтра



**7.** Открутите болт крепления корпуса воздушного фильтра



**8.** Открутите два болта крепления корпуса воздушного фильтра

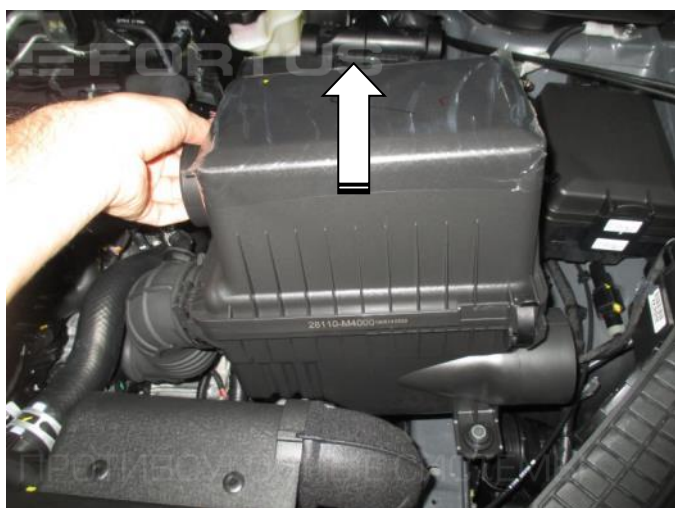

**9.** Снимите корпус воздушного фильтра

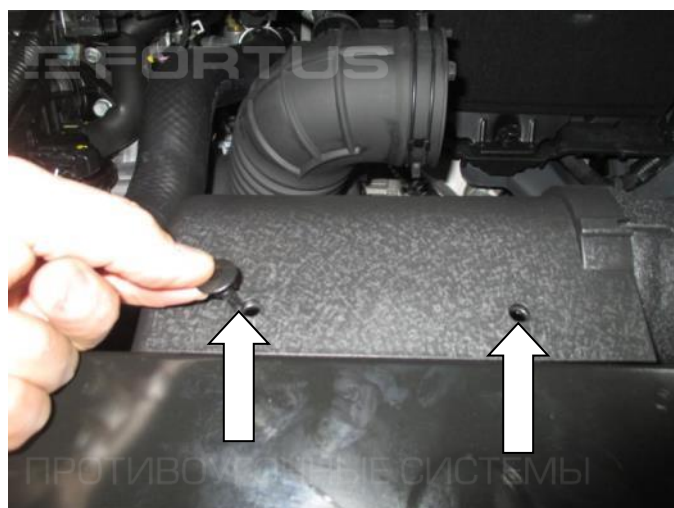

**10.** Извлеките два пистона крепления воздухозаборника

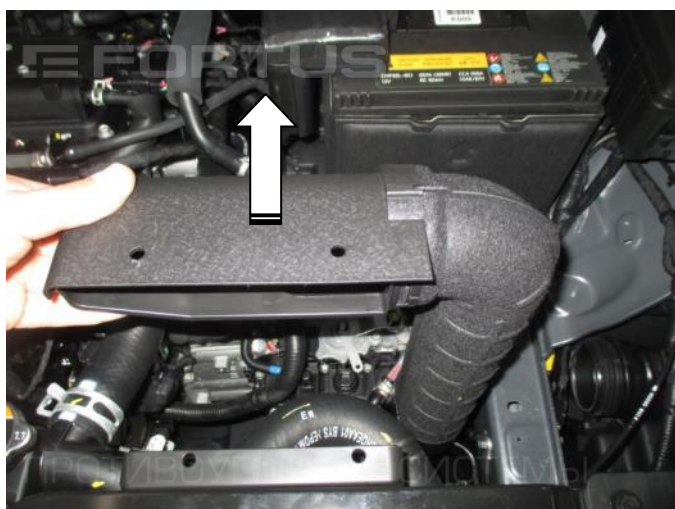

**11.** Снимите воздухозаборник



**12.** Открутите болт крепления кронштейна аккумулятора. Снимите кронштейн аккумулятора

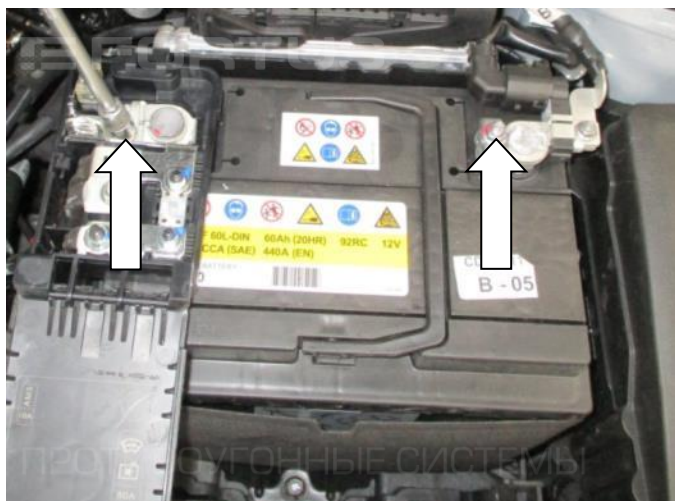

**13.** Отсоедините минусовую и плюсовую клеммы аккумулятора. Снимите аккумулятор



**14.** Открутите два болта крепления кронштейна ЭБУ



**15.** Открутите болт крепления кронштейна ЭБУ



**16.** Снимите ЭБУ вместе с кронштейном



**17.** Со стороны салона автомобиля пропустите два троса замка (поз. 1) в штатное отверстие



**18.** Установите замок (поз. 1) с кронштейном (поз. 1а) и закрепите переднюю точку крепления гайкой (поз. 15а) с шайбой (поз. 17а)

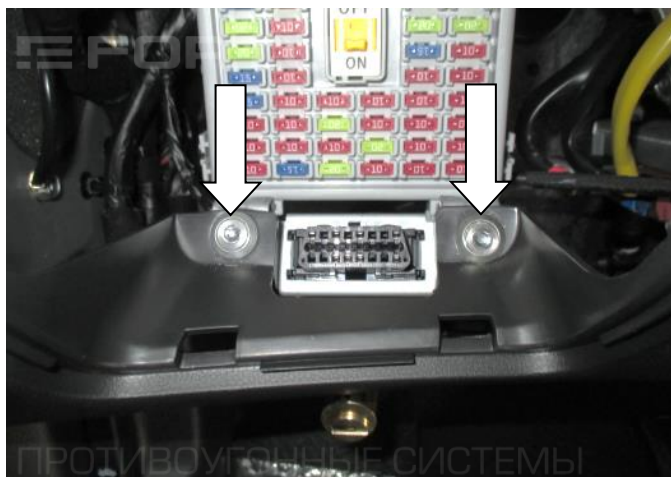

**19.** Закрепите задние точки крепления кронштейна (поз. 1а) двумя болтами (поз. 12а) с шайбами (поз. 16а)

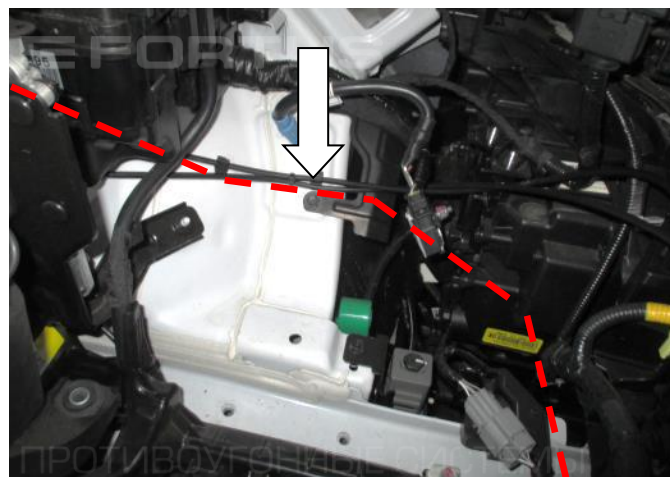

**20.** Проложите короткий трос замка (поз. 1) к месту установки кронштейна (поз. 9а) без перегибов и заломов так, чтобы исключить к нему доступ снаружи. Закрепите оболочку троса хомутами (поз. 4) с саморезами (поз. 5)

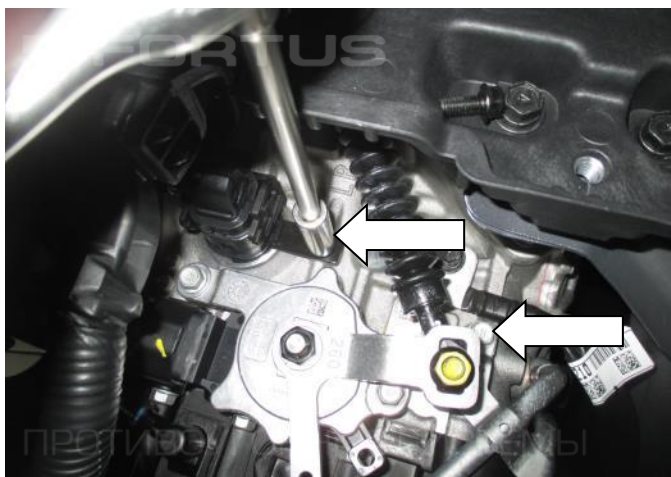

**21.** Открутите два болта крепления элементов КПП

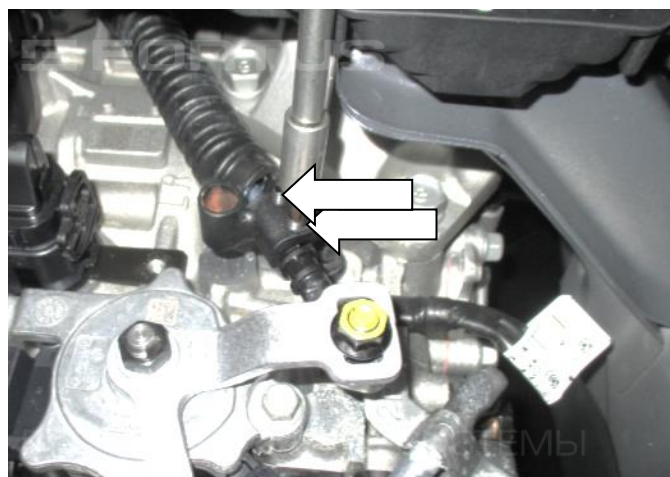

**22.** Установите хомут (поз. 8а) и закрепите двумя винтами (поз. 7а)



**23.** Установите кронштейн (поз. 9а) и закрепите верхнюю точку крепления болтом (поз. 14а) с шайбой (поз. 18а)

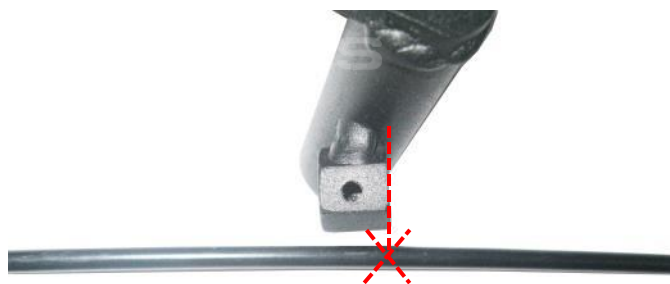

**24.** Проложите трос замка вдоль фиксатора кронштейна (поз. 9а). Разметьте место удаления оболочки троса замка (поз. 1). Снимите кронштейн (поз. 9а)

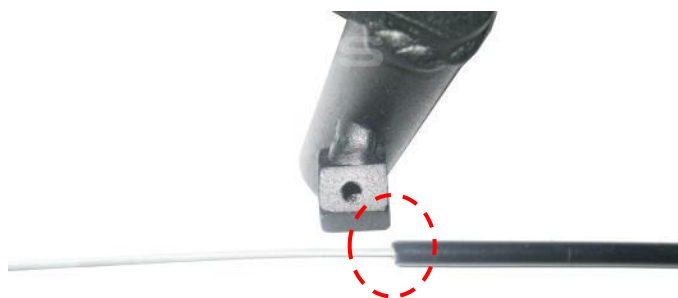

**25.** Удалите часть оболочки троса замка (поз. 1) согласно разметке.  
Внимание! Удалите только оболочку троса  $\varnothing 5$  мм.  
Не повредите трос замка!

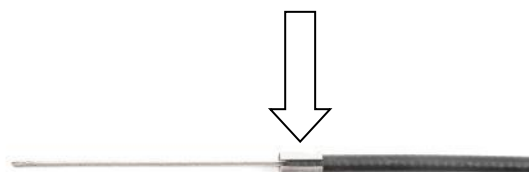

**26.** Установите втулку (поз. 2а) на конце оболочки троса  $\varnothing 5$  мм

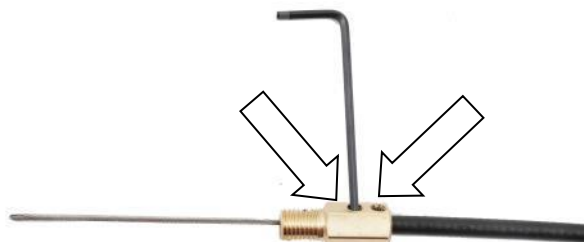

**27.** Закрепите втулку (поз. 3а) на втулке (поз. 2а) двумя винтами (поз. 6а)

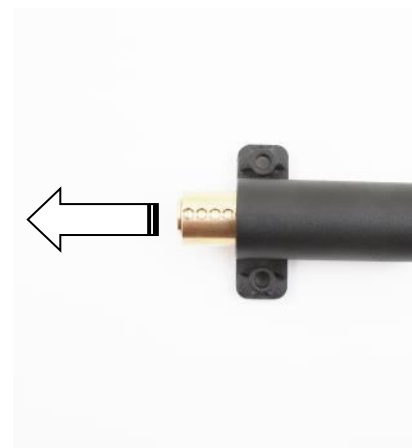

**28.** Откройте замок (поз. 1)



**29.** Разметьте место удаления троса замка (поз. 1).  
Удалите лишний трос согласно разметке

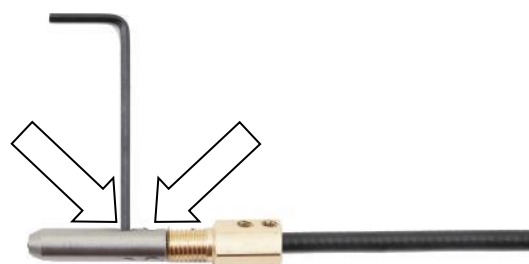

**30.** Закрепите ригель (поз. 5а) на тросе замка (поз. 1) двумя винтами (поз. 6а). Нанесите графитовую смазку на ригель



**31.** Прикрутите втулку (поз. 4а) к втулке (поз. 3а)

**32.** Поместите втулку (поз. 4а) в фиксатор кронштейна (поз. 9а)



**33.** Закрепите втулку (поз. 4а) в фиксаторе кронштейна (поз. 9а) винтом (поз. 6а)

**34.** Удалите часть пластикового ребра опоры аккумулятора

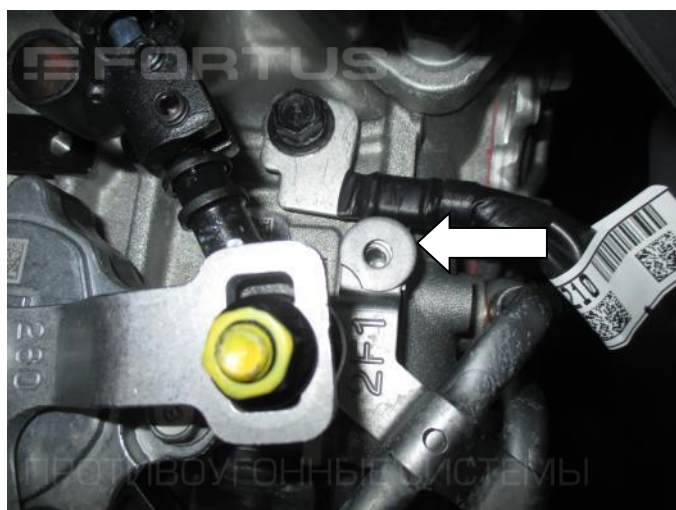

**35.** Установите шайбу (поз. 20а) на правую точку крепления кронштейна (поз. 9а)

**36.** Установите кронштейн (поз. 9а) и закрепите верхнюю точку крепления болтом (поз. 14а) с шайбой (поз. 18а)





**37.** Закрепите нижнюю точку крепления кронштейна (поз. 9а) болтом (поз. 13а) с шайбой (поз. 19а). Проверьте работоспособность замка и механизма переключения передач. При необходимости выполните регулировку

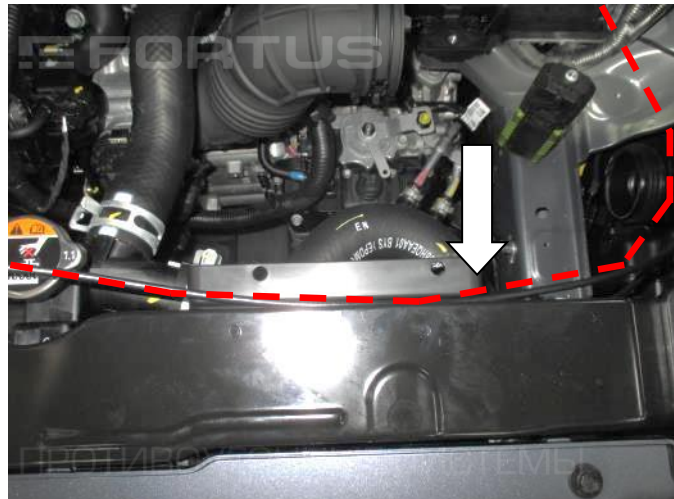

**38.** Проложите длинный трос замка (поз. 1) к замку капота без перегибов и заломов так, чтобы исключить к нему доступ снаружи. Закрепите оболочку троса хомутами (поз. 4) с саморезами (поз. 5)

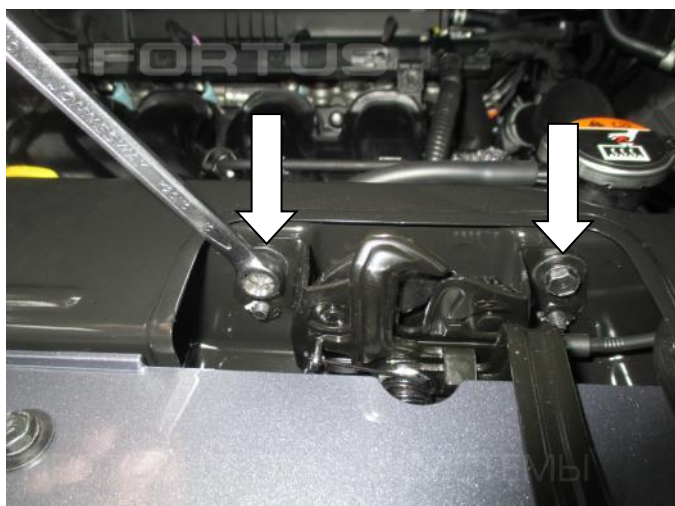

**39.** Открутите два болта крепления замка капота

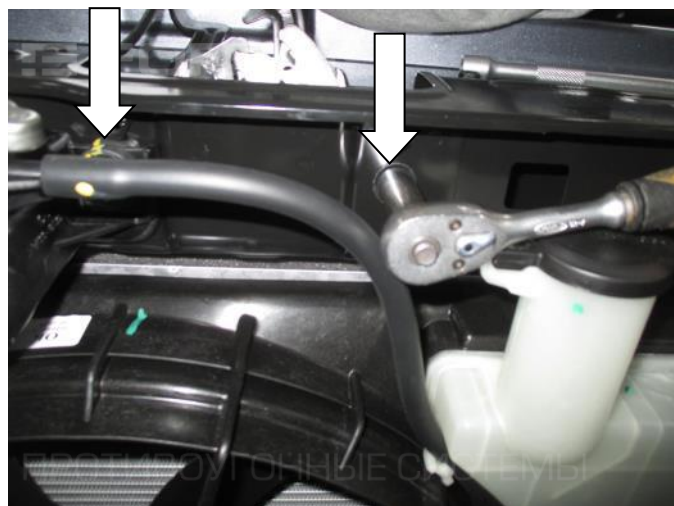

**40.** Открутите два болта крепления замка капота



**41.** Установите кронштейн (поз. 16)

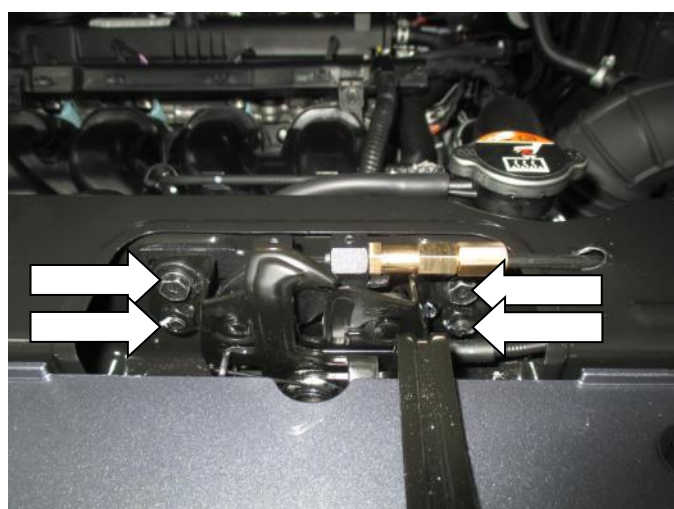

**42.** Закрепите замок капота с кронштейном (поз. 16) болтами (поз. 76) с шайбами (поз. 86)



**43.** Просверлите отверстие  $\varnothing 8$  мм в штатном кронштейне

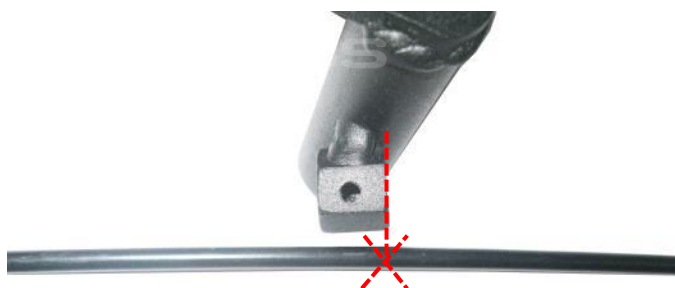

**45.** Проложите трос замка вдоль фиксатора кронштейна (поз. 16).  
Разметьте место удаления оболочки троса замка (поз. 1).

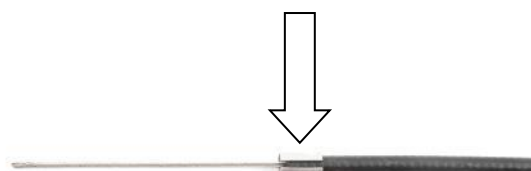

**47.** Установите втулку (поз. 26) на конце оболочки троса  $\varnothing 5$  мм

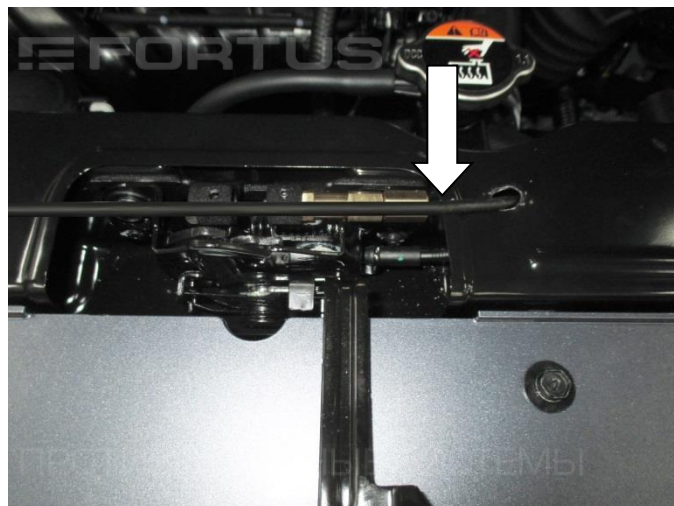

**44.** Пропустите длинный трос замка (поз. 1) в полученное отверстие

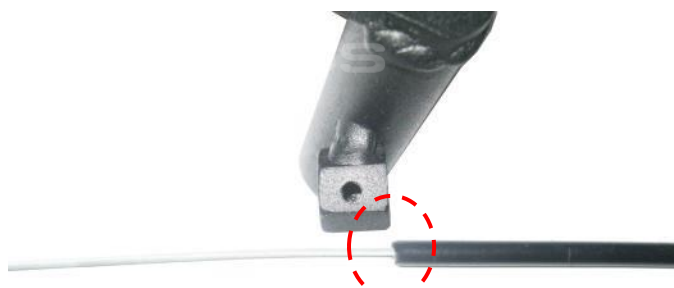

**46.** Удалите часть оболочки троса замка (поз. 1) согласно разметке.  
Внимание! Удалите только оболочку троса  $\varnothing 5$  мм.  
Не повредите трос замка!

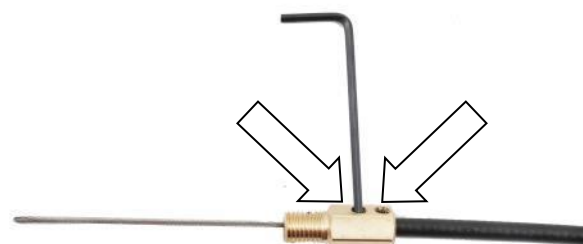

**48.** Закрепите втулку (поз. 3б) на втулке (поз. 2б) двумя винтами (поз. 6б)

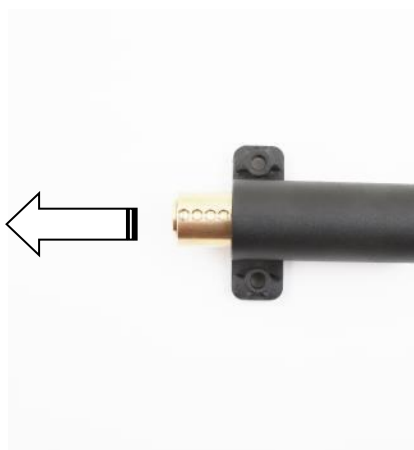

**49.** Откройте замок (поз. 1)



**50.** Разметьте место удаления троса замка (поз. 1).  
Удалите лишний трос согласно разметке

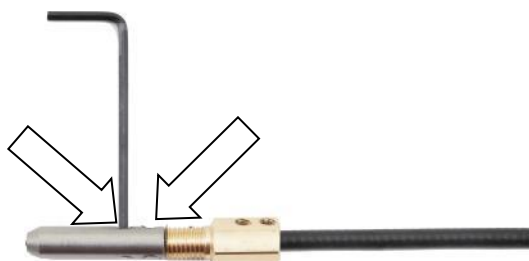

**51.** Закрепите ригель (поз. 5б) на тросе замка (поз. 1)  
двумя винтами (поз. 6б). Нанесите графитовую  
смазку на ригель

**52.** Прикрутите втулку (поз. 4б) к втулке (поз. 3б)



**53.** Поместите втулку (поз. 4б) в фиксатор  
кронштейна (поз. 1б)

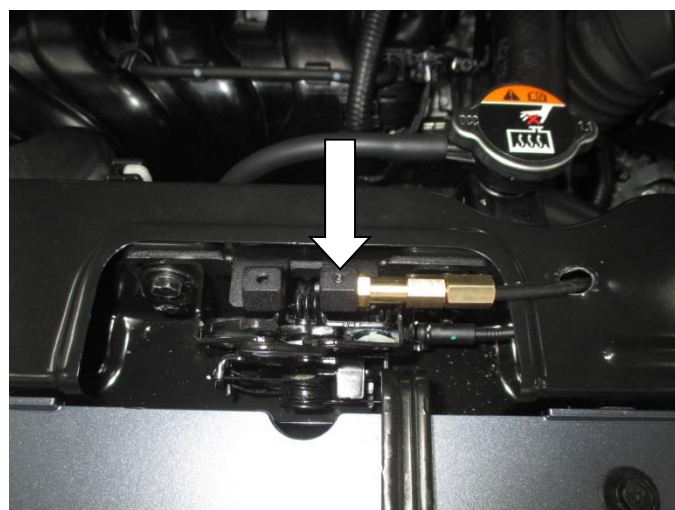

**54.** Закрепите втулку (поз. 4б) в фиксаторе  
кронштейна (поз. 1б) винтом (поз. 6б). Проверьте  
работоспособность замка. При необходимости  
выполните регулировку

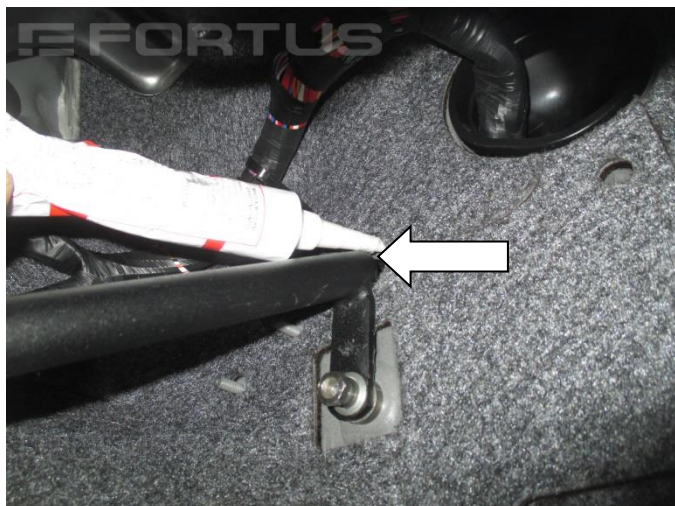

**55.** Произведите герметизацию места выхода тросов замка в моторный отсек

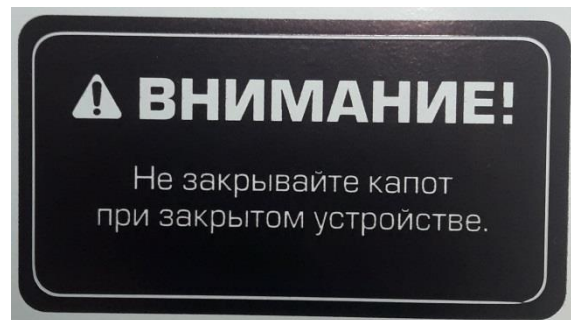

**56.** Наклейте наклейку №1 (поз. 6) в подкапотном пространстве.



**57.** Наклейте наклейку №2 (поз.7) в месте установки корпуса замка (поз. 1)



**58.** Проверьте работоспособность штатного замка капота и механизма переключения передач. Проверьте работоспособность установленного замка. Убедившись в корректной установке замка, сорвите срывной крепеж замка. Установите все демонтированные элементы в обратной последовательности

## Управление механическим замком

**Внимание!** Блокирование замка допускается только при закрытом капоте и рычаге переключения передач в положении «PARKING». Закрытие/открытие капота, переключение передач КПП при закрытом замке не допускается.

Для закрытия замка:

- Припаркуйте автомобиль в разрешенном для парковки месте.
- Переведите рычаг переключения передач в положение «PARKING».
- Заглушите двигатель, выключив зажигание.
- Включите стояночный тормоз.
- Надавите на выступающую часть замка устройства до щелчка.
- Убедитесь в том, что замок закрыт.

Для открытия замка:

- Вставьте ключ до упора в замок устройства и поверните его на 90 градусов и потяните на себя.
- Извлеките ключ из замочной скважины.
- Замок разблокирован.

**Внимание! Запрещено оставлять ключ в замочной скважине механического замка!**